

**Mesures de vitesse
de 3 à 40 m/s**



**Plusieurs longueurs utiles
disponibles (voir page 2)**



**Profilage en aile d'avion
limitant les pertes de charge
($< 3\%$) et les turbulences**



**Oxydation anodique pour
environnements difficiles**

Caractéristiques

Associées à l'un des moyens de contrôle de pression différentielle (capteurs transmetteurs, micromanomètres électroniques, manomètres à colonne de liquide, pressostats...), les ailes de mesure DEBIMO permettent d'indiquer, de contrôler, et d'enregistrer les valeurs moyennes de vitesse et de débit de vos installations.

Les ailes DEBIMO s'installent dans tous les systèmes aérauliques et fonctionnent sur le principe de l'élément déprimogène (débit en fonction de la pression différentielle).

Exemples d'application : soufflages en laboratoires, VMC, désenfumage, installations d'extractions de fumées, systèmes de dépoussiérage, génie climatique...

Spécifications techniques

Modèle	Coefficient	Gamme de mesure	Température d'utilisation	Pression statique	Précision globale du système de mesure
Ailes de mesure de débit d'air Débimo	0,8165	3 à 40 m/s	0 à 210 °C	2 bars maximum en statique ¹ (vérifier la tenue du capteur utilisé), au-delà sur demande.	3 à 5 % de la mesure + précision du capteur de pression, dépendant de l'installation ²

¹ Uniquement sur l'aile de mesure.

² Dépend du contrôleur de très basse pression utilisé. Le coefficient d'aile étant théorique, la mesure définitive dépend en grande partie du réseau aéraulique (coude, restriction, té engendrant des turbulences). Nous vous conseillons donc, après installation, une mesure sur site à l'aide d'un anémomètre de précision et un ajustage sur le lecteur de la valeur réelle du débit.

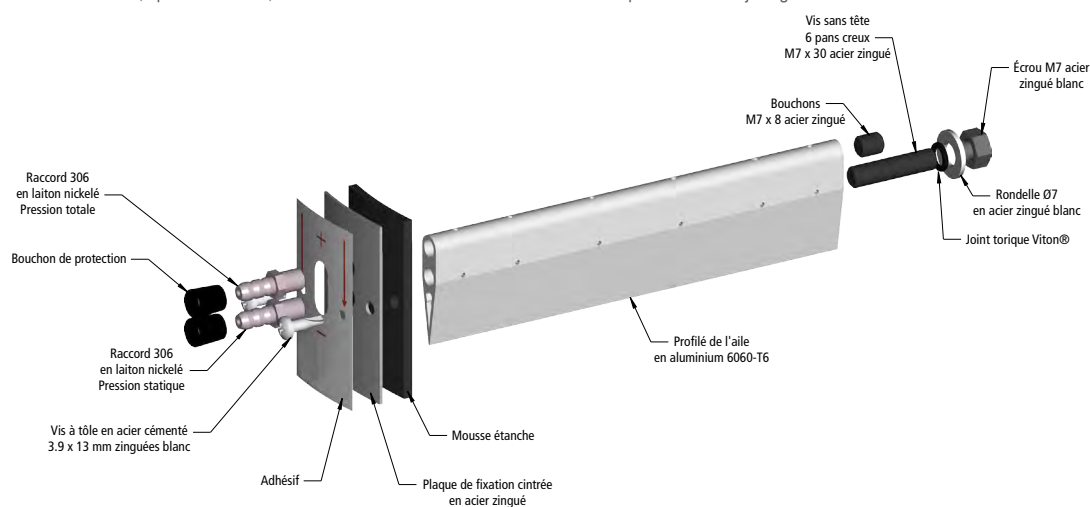

Dimensions (en mm)

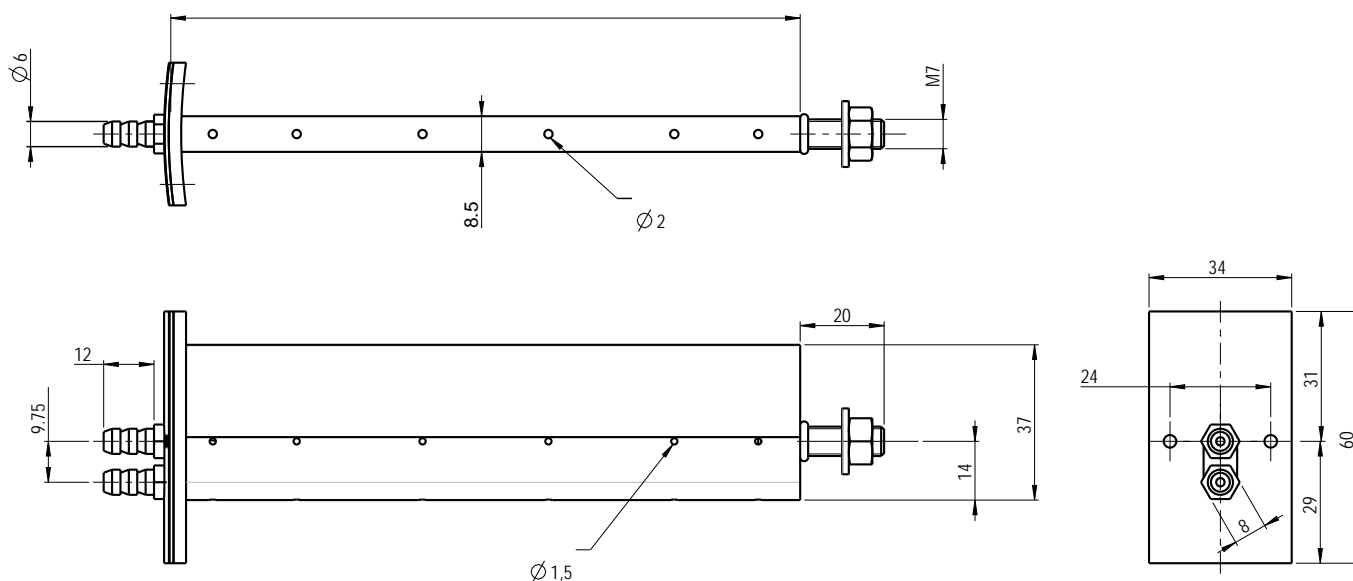

* Voir plus bas "Présentation de la gamme".
 ** Valable uniquement sur les sections circulaires.



Positionnement des perçages Pression totale et Pression statique répartis selon la méthode LOG-TCHEBYCHEV**.

Présentation de la gamme

Référence	Longueur utile (en mm)
DEBIMO 100	100
DEBIMO 125	125
DEBIMO 160	160
DEBIMO 200	200
DEBIMO 250	250
DEBIMO 315	315
DEBIMO 400	400
DEBIMO 500	500
DEBIMO 630	630
DEBIMO 800	800
DEBIMO 1000	1000
DEBIMO 1500	1500
DEBIMO 2000	2000
DEBIMO 2500	2500
DEBIMO 3000	3000

Principe de fonctionnement

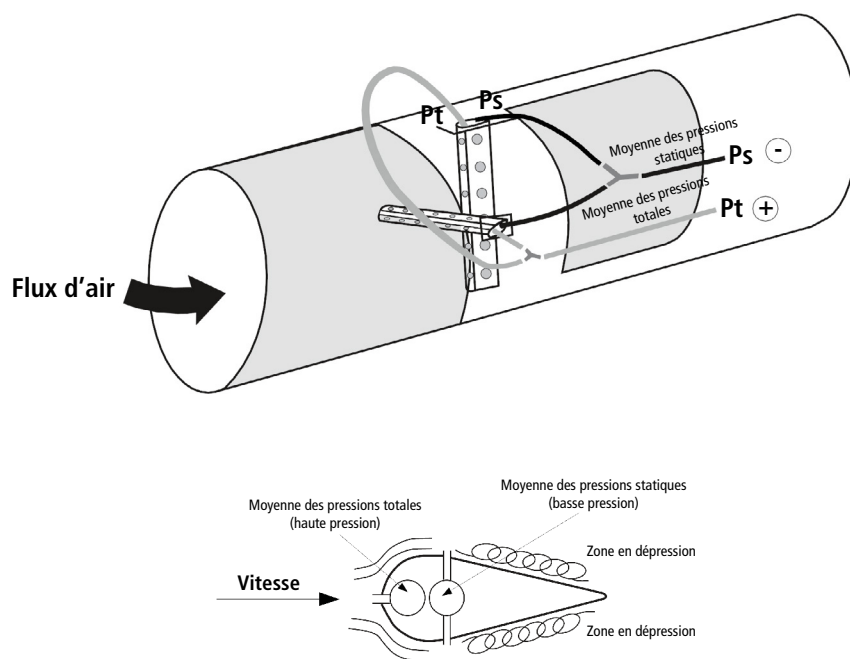

Profilé en aile d'avion limitant les pertes de charge (<3 %) et les turbulences.

Répartition des orifices de mesure sur l'aile permettant le contrôle du débit moyen (moyenne des pressions différentielles).



Dimensions spéciales possibles sur demande (de 100 à 3000 mm).

Application



- Enregistrer GT
- Analyser GTC

Capteur transmetteur basse pression différentielle CP210 et SQR/3



- Alarme
- Visualiser
- Actionner
- Enregistrer GT
- Analyser GTC
- Tracer en direct

Capteur transmetteur basse pression différentielle à affichage digital C310 ou CA310 avec SPI 2 - 100, 500, 1000, 10000 et SQR/3



- Alarme
- Visualiser
- Enregistrer
- Analyser
- Tracer en direct

Portable multifonction intelligent AMI 310

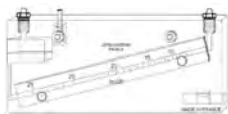

Manomètre à colonne de liquide inclinée avec règlette m³/h

- Surveiller et visualise en direct votre débit



Pressostat différentiel très basse pression

- Alarme au seuil de débit

Mesure

- Mesure de vitesse moyenne V_M

$$V_M = C_M \sqrt{\frac{2\Delta P}{\rho}} \quad \rho = \frac{P_o}{287.1 \times (\Theta + 273.15)}$$

Avec :

C_M : coefficient de l'élément déprimogène
Aile débimo : $C_M = 0.8165$

Θ : température donnée (°C)

P_o : pression atmosphérique donnée (Pa)

Exemple :

Avec un $\rho = 1.2$ pour de l'air à 20°C / 1013 hPa ;

$C_m \times \sqrt{2/1.2} = 0.8165 \times \sqrt{1.66} = 1.05$

=> $V_m = 1.05 \sqrt{\Delta P}$

- Mesure de débit

Calcul du débit : Débit = vitesse_M x surface x 3600

Surface : surface de la gaine circulaire ou rectangulaire en m²

NB : dans les appareils électroniques, la surface est réglable automatiquement.

Avec :

Débit : en m³/h

Surface : en m²

V_m : en m/s

Exemples de montage dans une gaine

Le choix du nombre d'ailes dépend de la forme de la gaine ainsi que de la précision souhaitée. L'installation se fait par insertion d'un ou plusieurs éléments DEBIMO dans la gaine existante.

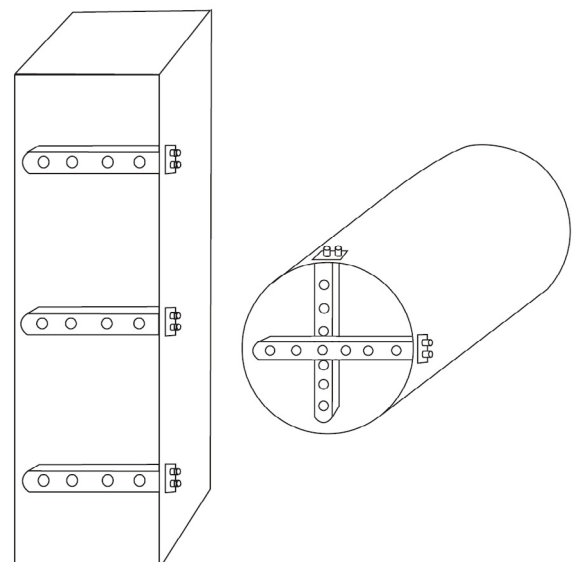

C'est en grande partie la précision de l'appareil de mesure de la pression différentielle associé au système DEBIMO qui fera la qualité de la mesure de débit.

Nous vous proposons une large gamme de produits, colonnes de liquide, capteurs transmetteurs analogiques, pressostats, permettant la mesure de très basse pression.

Dimensions de découpe de la gaine (en mm)

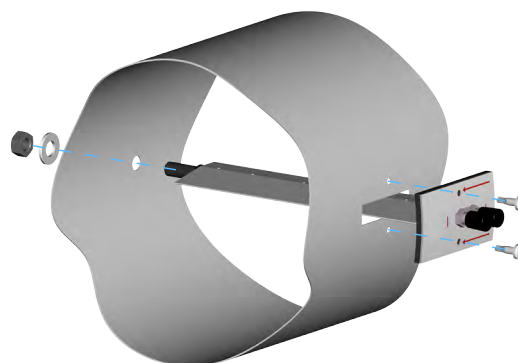
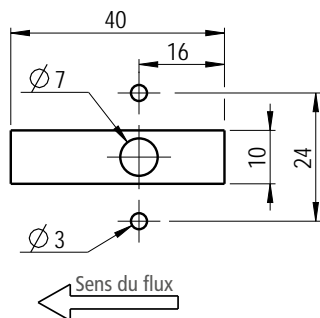

Conseils d'implantation

Longueur droite minimum nécessaire

Gaine circulaire

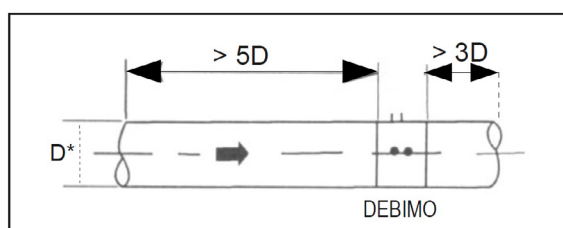

Montage d'un système de mesure DEBIMO sur conduit horizontal.

Avant DEBIMO, distance de sécurité : $5 \times D^*$
Après DEBIMO, distance de sécurité : $3 \times D^*$
* D = diamètre de la gaine en m

Gaine rectangulaire

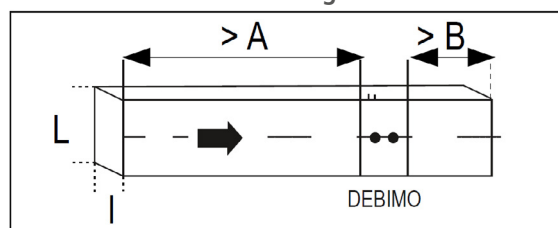

Montage d'un système de mesure DEBIMO sur conduit horizontal.

Avant DEBIMO, distance de sécurité :

$$A > 5 \times \sqrt{\frac{4 \times L \times l^*}{\pi}}$$

Après DEBIMO, distance de sécurité :

$$B > 3 \times \sqrt{\frac{4 \times L \times l^*}{\pi}}$$



Plus les longueurs droites sont importantes, plus la précision augmente.

Options

- Anodisation oxydation sulfurique (AOS) pour environnement sévère
- Traitement HALAR® pour environnement sévère
- Sorties rigides inox

Accessoires

Nom	Référence
Tube silicone noir 4 x 7 mm	SN-47-1
Tube silicone transparent 4 x 7 mm	SB-47-1
Tube cristal 4 x 7 mm	C-58-1
Vanne boisseau sphérique femelle / femelle	555 F/F
Jonctions en Y pour tube Ø5 x 8 mm (sachet de 10)	J.Y.C
Jonctions en T pour tube Ø5 x 8 mm (sachet de 10)	J.T.C



Document non contractuel - Nous nous réservons la possibilité de faire évoluer les caractéristiques de nos produits sans préavis

Siège social Lyon / 9 rue de Catalogne - Parc des Pivoles - 69153 Décines Cedex / +33 (0)4 72 15 88 70 / contact@c2ai.com

Agence Île de France
paris@c2ai.com

Agence Est
mulhouse@c2ai.com

Agence Sud-Ouest
sudouest@c2ai.com

Service Export
export@c2ai.com



contact@c2ai.com

www.c2ai.com